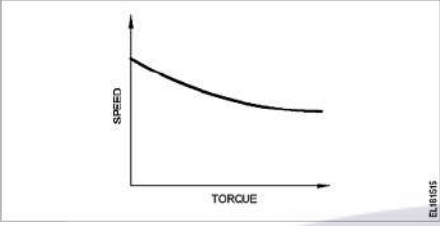
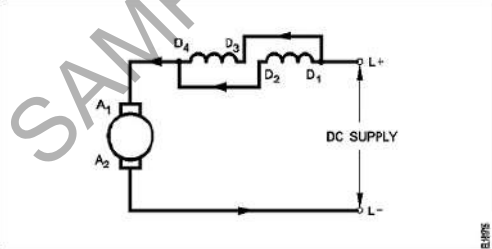

**ALL INDIA TRADE TEST - 2024 FOR CRAFTSMEN
TRAINING SCHEME (CTS)
Trade Name: Electrician
Year: 2nd Year**

Exam Date :
Exam Time :

Note:

1. Tick the correct option out of four alternatives provided
2. All questions carry equal marks (2 Marks each)
3. There is no negative marking

Sr. No.	Q ID	Question Body and Alternatives	Marks	Negative Marks
Trade Theory				
1	1	<p>Which motor has this characteristics curve as shown in the figure? किस मोटर में यह विशेषता वक्र है जैसा कि चित्र में दिखाया गया है?</p>  <p>A1 : Series motor श्रेणी मोटर</p> <p>A2 : Shunt motor शंट मोटर</p> <p>A3 : Cumulative compound motor संचयी यौगिक मोटर</p> <p>A4 : Differential compound motor विभेदक यौगिक मोटर</p>	2.0	0.00
Trade Theory				
2	2	<p>Which type of speed control of D.C series motor as shown in the figure? चित्र में दिखाए अनुसार D.C श्रृंखला मोटर का गति नियंत्रण किस प्रकार का है?</p>  <p>A1 : Field parallel method क्षेत्र समानांतर विधि</p> <p>A2 : Field diverter method फील्ड डायवर्टर विधि</p> <p>A3 : Field tapping method फील्ड टेपिंग विधि</p> <p>A4 : Armature diverter method आर्मेचर डायवर्टर विधि</p>	2.0	0.00

Trade Theory				
3	3	<p>Which DC Motor is designed to work with the full load limits? कौन सी DC मोटर पूर्ण भार सीमा के साथ काम करने के लिए डिज़ाइन की गई है?</p> <p>A1 Shunt motor : शंट मोटर</p> <p>A2 Series motor : श्रेणी मोटर</p> <p>A3 Cumulative compound motor : संचयी यौगिक मोटर</p> <p>A4 Differential compound motor : विभेदक यौगिक मोटर</p>	2.0	0.00
Trade Theory				
4	4	<p>Where D.C compound motors are preferred? कहाँ D.C मिश्रित मोटरों को प्राथमिकता दी जाती है?</p> <p>A1 Constant load requirements : लगातार लोड आवश्यकताएं</p> <p>A2 Constant speed requirements : नियत गति की आवश्यकताएं</p> <p>A3 High starting torque requirements : उच्च आरंभिक बलाघूर्ण आवश्यकताएं</p> <p>A4 Constant speed under varying load requirements : अलग-अलग लोड आवश्यकताओं के अनुसार नियत गति</p>	2.0	0.00
Trade Theory				
5	5	<p>Which type of DC motor is used for sudden application of heavy loads? भारी भार के अचानक भारित करने के लिए किस प्रकार की डीसी मोटर का उपयोग किया जाता है?</p> <p>A1 Shunt motor : शंट मोटर</p> <p>A2 Series motor : श्रेणी मोटर</p> <p>A3 Differential compound motor : विभेदक यौगिक मोटर्स</p> <p>A4 Cumulative compound motor : संचयी यौगिक मोटर्स</p>	2.0	0.00
Trade Theory				
6	6	<p>Which speed control method is used in food mixture motors? खाद्य मिश्रण मोटर्स में किस गति नियंत्रण विधि का उपयोग किया जाता है?</p> <p>A1 Voltage control method : वोल्टेज नियंत्रण विधि</p> <p>A2 Field diverter control method : फ़ील्ड डायवर्टर नियंत्रण विधि</p> <p>A3 Armature diverter method : आर्मेचर डायवर्टर विधि</p> <p>A4 Series field tapping method : श्रृंखला क्षेत्र टेपिंग विधि</p>	2.0	0.00
Trade Theory				
7	7	<p>What is the purpose of tapes in winding?</p>	2.0	0.00

वाइंडिंग में टेप का उद्देश्य क्या है?

A1
: Insulate slots

स्लॉट्स को इंसुलेट करें

A2
: Bind the coils

कॉइल को बांधें

A3
: Wrap the conductor

कंडक्टर लपेटें

A4
: Insulate exposed conductors

खुले कंडक्टरों को इन्सुलेट करें

Trade Theory

8 8 2.0 0.00

What is the operation in rewinding process?

रिवाइंडिंग प्रक्रिया में ऑपरेशन क्या है?

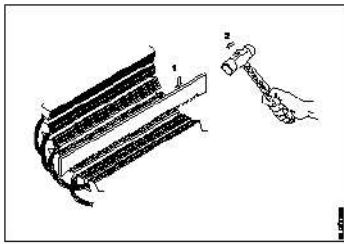

A1
: Cleaning of slots

खांचों की सफाई

A2
: Removing of winding

वाइंडिंग निकालना

A3
: Removing of wedges

वेजेज को हटाना

A4
: Cutting of winding wire

वाइंडिंग तार काटना

Trade Theory

9 9 2.0 0.00

Which type of armature winding is illustrated as shown in the figure?

चित्र में दिखाए अनुसार किस प्रकार की आर्मेचर वाइंडिंग दर्शाई गई है?

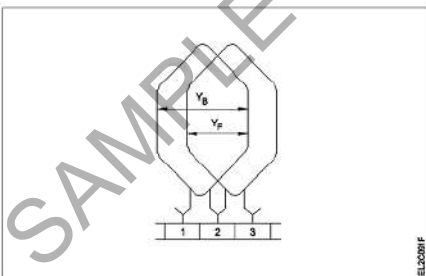

A1
: Triplex wave winding

ट्रिपलेक्स वेव वाइंडिंग

A2
: Duplex wave winding

ड्यूपलेक्स वेव वाइंडिंग

A3
: Progressive lap winding

प्रगतिशील लैप वाइंडिंग

A4
: Retrogressive lap winding

रिट्रोग्रेसिव लैप वाइंडिंग

Trade Theory

10 10 2.0 0.00

Which type of test is illustrated for the armature after rewind?

प्रतिक्षेप के बाद आर्मेचर के लिए किस प्रकार का परीक्षण चित्रित किया गया है?

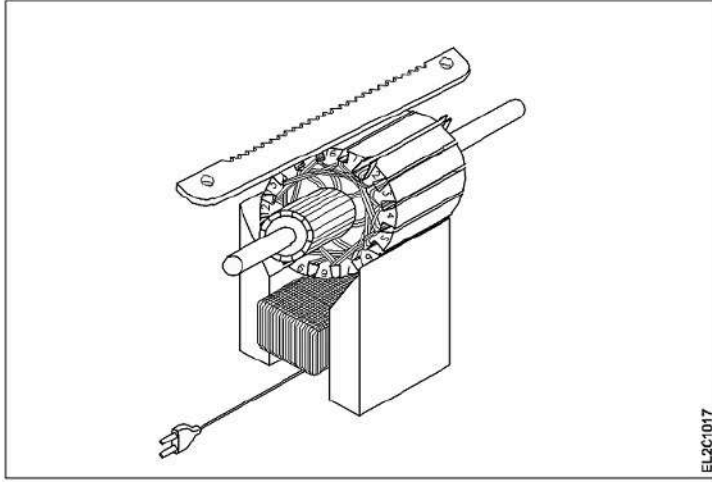

A1
: Open coil test

खुली कुंडली परीक्षण

A2
: Shorted coil test

लघुपथित कुंडल परीक्षण

A3
: Voltage drop test

वोल्टेज ड्रॉप परीक्षण

A4
: Grounded coil test

ग्राउंडेड कॉइल परीक्षण

Trade Theory

11 11

Which type of winding wire is used to wind submersible pump motors?

किस प्रकार के वाइंडिंग तार को सबमर्सिबल पंप मोटर्स को वाइंडिंग करने के लिए उपयोग किया जाता है?

2.0

0.00

A1
: PVC covered type

पीवीसी कवर प्रकार

A2
: Terylene thread type

टेरलीन थ्रेड प्रकार

A3
: Super enamelled type

सुपर एनामेल्ड टाइप

A4
: Double cotton covered type

डबल सूती कवर प्रकार

Trade Theory

12 12

Why it is better to change the direction of armature current to change the direction of rotation of DC compound motor?

DC कम्पाउंड मोटर के घूर्णन की दिशा बदलने के लिए आर्मेचर धारा की दिशा बदलना बेहतर क्यों है?

2.0

0.00

A1
: To increase the rated speed

रेटेड गति बढ़ाने के लिए

A2
: To maintain the motor characteristics

मोटर विशेषताओं को बनाए रखने के लिए

A3
: To increase the output power

आउटपुट पावर बढ़ाने के लिए

A4
: To increase the efficiency

दक्षता बढ़ाने के लिए

Trade Theory

13 13

What happens if the starting resistance of four point starter opens while DC compound motor is running?

यदि DC कम्पाउंड मोटर चलने के दौरान चार पॉइंट स्टार्टर का प्रारंभिक प्रतिरोध खुल जाए तो क्या होगा?

2.0

0.00

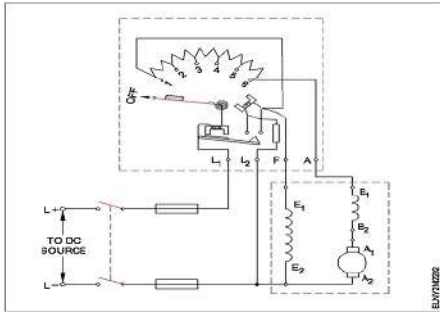

- A1
: Motor stopped
मोटर बंद हो जाएगी
- A2
: Runs at slow speed
धीमी गति से चलता है
- A3
: Runs at very high speed
बहुत तेज गति से चलता है
- A4
: Runs at reverse direction
उल्टी दिशा में चलता है

Trade Theory

14	14	How the opposite polarity of adjacent poles of a 4 pole DC motor is obtained? 4 पोल डीसी मोटर के आसन्न ध्रुवों की विपरीत ध्रुवता कैसे प्राप्त की जाती है?	2.0	0.00
		<p>A1 : By increasing the number of turns in coil कुंडली में फेरों की संख्या बढ़ाकर</p> <p>A2 : By decreasing the number of turns in coil कुंडली में फेरों की संख्या घटाकर</p> <p>A3 : By making the current flow in same direction धारा को एक ही दिशा में प्रवाहित करके</p> <p>A4 : By making the current flow in opposite direction धारा को विपरीत दिशा में प्रवाहित करके</p>		

Trade Theory

15	15	Why shunt field coil is connected in series with holding coil in D.C three point starter? शंट फील्ड कॉइल को D.C थ्री पॉइंट स्टार्टर में होल्डिंग कॉइल के साथ श्रृंखला में क्यों जोड़ा जाता है?	2.0	0.00
		<p>A1 : Increase the holding coil current होल्डिंग कॉइल करंट बढ़ाएं</p> <p>A2 : Decrease the holding coil current होल्डिंग कॉइल करंट घटाएं</p> <p>A3 : Protect the shunt field from over current शंट फील्ड को करंट से बचाएं</p> <p>A4 : Protect the motor in case of open in shunt field शंट फील्ड खुले होने की स्थिति में मोटर को सुरक्षित रखें</p>		

Trade Theory

16	16	Which method of speed control offers the speed below the rated speed of DC shunt motor? गति नियंत्रण की कौन सी विधि DC शंट मोटर की निर्धारित गति से कम गति प्रदान करती है?	2.0	0.00
		<p>A1 : Field control method क्षेत्र नियंत्रण विधि</p> <p>A2 : Connecting additional winding in series with field फील्ड के साथ श्रृंखला में अतिरिक्त वाइंडिंग को जोड़ना</p>		

		A3 : Armature control method आर्मेचर नियंत्रण विधि		
		A4 : Connecting additional resistance in series with field अतिरिक्त प्रतिरोध को फ़ील्ड के साथ श्रृंखला में जोड़ना		
Trade Theory				
17	17	Which method of speed control offers the speed below the rated speed of DC series motor? गति नियंत्रण की कौन सी विधि DC श्रृंखला मोटर की रेटेड गति से कम गति प्रदान करती है?	2.0	0.00
		A1 : Field diverter method फील्ड डायवर्टर विधि		
		A2 : Tapped field method टेपड क्षेत्र विधि		
		A3 : Connecting additional winding in series with field फ़ील्ड के साथ श्रृंखला में अतिरिक्त वाइंडिंग को जोड़ना		
		A4 : Armature diverter method आर्मेचर डायवर्टर विधि		
Trade Theory				
18	18	Why the series field is short circuited at the time of starting in the differential compound motor? डिफरेंशियल कंपाउंड मोटर में स्टार्टिंग के समय सीरीज फील्ड को शॉर्ट सर्किट क्यों किया जाता है?	2.0	0.00
		A1 : To reduce the starting current प्रारंभिक धारा को कम करने के लिए		
		A2 : To decrease the back EMF बैक EMF को कम करने के लिए		
		A3 : To decrease the speed of motor मोटर की गति को कम करने के लिए		
		A4 : To maintain the proper direction of rotation घूर्णन की उचित दिशा बनाए रखने के लिए		
Trade Theory				
19	19	Which DC motor can be operated at constant speed under varying load? किस DC मोटर को अलग-अलग भार के तहत स्थिर गति से संचालित किया जा सकता है?	2.0	0.00
		A1 : Differential long shunt compound motor डिफरेंशियल लॉन्ग शंट कंपाउंड मोटर		
		A2 : Cumulative long shunt compound motor संचयी लॉन्ग शंट कंपाउंड मोटर		
		A3 : Differential short shunt compound motor डिफरेंशियल शॉर्ट शंट कंपाउंड मोटर		
		A4 : Series motor सीरीज मोटर		
Trade Theory				
20	20	How the no volt coil is connected in a three point starter with DC shunt motor? DC शंट मोटर के साथ तीन पॉइंट स्टार्टर में नो वोल्ट कॉइल को कैसे जोड़ा जाता है?	2.0	0.00
		A1 : Directly connected to the supply आपूर्ति से सीधे जुड़ा हुआ		
		A2 : Connected in series with the armature आर्मेचर के साथ श्रृंखला में जुड़ा हुआ		
		A3 : Connected in parallel with the armature		

		<p>आर्मेचर के समानांतर जुड़ा हुआ</p> <p>A4 : Connected in series with the shunt field</p> <p>शंट क्षेत्र के साथ श्रृंखला में जुड़ा हुआ</p>		
Trade Theory				
21	21	<p>Which speed control method is applied to obtain both below normal and above normal speed in DC motor? डीसी मोटर में सामान्य से ऊपर और नीचे दोनों गतियों को प्राप्त करने के लिए किस गति नियंत्रण विधि को लागू किया जाता है?</p> <p>A1 : Field control method क्षेत्र नियंत्रण विधि</p> <p>A2 : Armature control method आर्मेचर नियंत्रण विधि</p> <p>A3 : Tapped field speed control method टैप्ड फील्ड स्पीड कंट्रोल विधि</p> <p>A4 : Ward Leonard speed control method वार्ड लियोनार्ड स्पीड कंट्रोल विधि</p>	2.0	0.00
Trade Theory				
22	22	<p>Why the holding coil of a 3 point starter is connected in series with shunt field? 3 पॉइंट स्टार्टर के होल्डिंग कॉइल को शंट फील्ड के साथ श्रृंखला में क्यों जोड़ा जाता है?</p> <p>A1 : To limit the load current लोड करंट को सीमित करने के लिए</p> <p>A2 : To run motor at low voltage कम वोल्टेज पर मोटर चलाने के लिए</p> <p>A3 : To hold the handle firmly प्लंजर को ठीक से पकड़ने के लिए</p> <p>A4 : To protect the motor if the field opens फील्ड खुलने पर मोटर की सुरक्षा के लिए</p>	2.0	0.00
Trade Theory				
23	23	<p>What is the better method to change the DOR of a compound motor without changing its characteristics? किसी कम्पाउंड मोटर की विशेषताओं में परिवर्तन किए बिना उसके DOR को बदलने का बेहतर तरीका क्या है?</p> <p>A1 : Change the direction of armature current आर्मेचर करंट की दिशा बदलें</p> <p>A2 : Change the direction of shunt field current शंट फील्ड करंट की दिशा बदलें</p> <p>A3 : Change the direction of series field current सीरीज फील्ड करंट की दिशा बदलें</p> <p>A4 : Change the direction of both the armature and shunt field current आर्मेचर और शंट फील्ड करंट दोनों की दिशा बदलें</p>	2.0	0.00
Trade Theory				
24	24	<p>What is the purpose of no volt coil in 3 point starter? 3 पॉइंट स्टार्टर में नो वोल्ट कॉइल का उद्देश्य क्या है?</p> <p>A1 : To improve the torque बलाघूर्ण को सुधारने के लिए</p> <p>A2 : To increase the field current फील्ड करंट बढ़ाने के लिए</p> <p>A3 : To increase the back emf बैक emf बढ़ाने के लिए</p>	2.0	0.00

		A4 : To disconnect the motor if power fails बिजली गुल होने पर मोटर को डिस्कनेक्ट करने के लिए		
Trade Theory				
25	25	Which speed control system provides a smooth variation of speed from zero to above normal? कौन सी गति नियंत्रण प्रणाली शून्य से सामान्य से अधिक तक गति को एक आसान बदलाव प्रदान करता है? A1 : Field control क्षेत्र नियंत्रण A2 : Armature control आर्मेचर नियंत्रण A3 : Field diverter control फ़ील्ड डायवर्टर नियंत्रण A4 : Ward-Leonard system control वार्ड-लियोनार्ड सिस्टम नियंत्रण	2.0	0.00
Trade Theory				
26	26	Which type of DC armature winding has the front pitch (Y_F) greater than back pitch (Y_B)? किस प्रकार की DC आर्मेचर वाइंडिंग में फ्रंट पिच (Y_F) बैक पिच (Y_B) से अधिक होती है? A1 : Lap winding लैप वाइंडिंग A2 : Wave winding वेव वाइंडिंग A3 : Progressive winding प्रोग्रेसिव वाइंडिंग A4 : Retrogressive winding रिट्रोप्रोसिव वाइंडिंग	2.0	0.00
Trade Theory				
27	27	Calculate the average pitch (Y_A) for retrogressive wave winding, if the number of armature conductor = 14, number of slots = 7 and number of poles = 2 प्रतिगामी तरंग वाइंडिंग के लिए औसत पिच (Y_A) की गणना करें, यदि आर्मेचर कंडक्टर की संख्या = 14, स्लॉट की संख्या = 7 और ध्रुवों की संख्या = 2 A1 : 4 4 A2 : 6 6 A3 : 8 8 A4 : 14 14	2.0	0.00
Trade Theory				
28	28	Why the rewind armature must be preheated before varnishing? वार्निशिंग से पहले नए रीवाउंड आर्मेचर को गरम क्यों किया जाना चाहिए? A1 : Dry out the moisture नमी को सुखाएँ A2 : Help for quick drying of varnish वार्निश के त्वरित सुखाने के लिए मदद A3 : Make easy to penetrate varnish inside अंदर वार्निश घुसना आसान बनाएं	2.0	0.00

A4
: Maintain uniform spreading of varnishing
वार्निशिंग के समान प्रसार को बनाए रखें

Trade Theory

29 29 What is the name of rule as shown in figure?
चित्र में दिखाए अनुसार नियम का नाम क्या है?

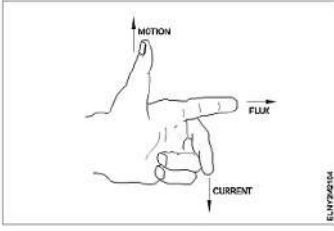

- A1
: Fleming's right hand rule
फ्लेमिंग का दाहिना हाथ नियम
- A2
: Palm rule
पाम नियम
- A3
: Fleming's left hand rule
फ्लेमिंग का बाएँ हाथ का नियम
- A4
: Thumb rule
थम्ब नियम

2.0 0.00

Trade Theory

30 30 Which is inversely proportional to the speed of DC motor?
जो DC मोटर की गति के व्युत्क्रमानुपाती होता है?

- A1
: Field flux
फील्ड फ्लक्स
- A2
: Applied voltage
एप्लाइड वोल्टेज
- A3
: Armature resistance
आर्मेचर प्रतिरोध
- A4
: Load current
भार करंट

2.0 0.00

Trade Theory

31 31 What is the name of the speed control method as shown in the circuit?
सर्किट में दर्शाई गई गति नियंत्रण विधि का नाम क्या है?

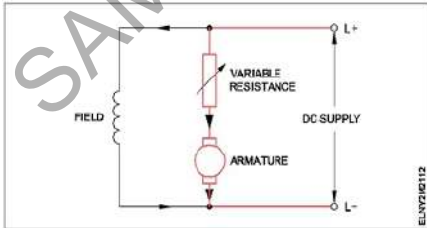

- A1
: Field control method
फील्ड नियंत्रण विधि
- A2
: Armature control method
आर्मेचर नियंत्रण विधि
- A3
: Field tapping control method
फील्ड टैपिंग नियंत्रण विधि
- A4
: Field diverter control method

2.0 0.00

32	32	<p>Which is used to insulate the winding leads of a motor? मोटर के वाइंडिंग लीड को इंसुलेट करने के लिए किसका उपयोग किया जाता है?</p> <p>A1 : Cotton tape कॉटन टेप</p> <p>A2 : Fibre sleeve फाइबर स्लीव</p> <p>A3 : Pressphan paper प्रेसफैन पेपर</p> <p>A4 : Leatheroid paper लेदरॉयड पेपर</p>	2.0	0.00
----	----	--	-----	------

33	33	<p>Which is used to increase the insulation property of the insulating material used in the winding? वाइंडिंग में प्रयुक्त इन्सुलेटिंग सामग्री के इन्सुलेशन गुण को बढ़ाने के लिए किसका उपयोग किया जाता है?</p> <p>A1 : Enamel paint इनेमल पेंट</p> <p>A2 : Petrol पेट्रोल</p> <p>A3 : Diesel डीजल</p> <p>A4 : Varnish वार्निश</p>	2.0	0.00
----	----	---	-----	------

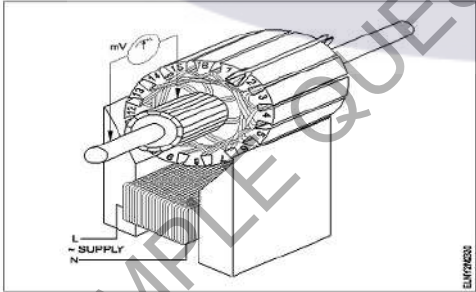
34	34	<p>What is the name of the test as shown in the figure? चित्र में दिखाए अनुसार परीक्षण का नाम क्या है?</p>  <p>A1 : Test for Grounded coil ग्राउंडेड कॉइल टेस्ट</p> <p>A2 : Test for Shorted coil शॉर्टेड कॉइल टेस्ट</p> <p>A3 : Test for open coil खुले कुंडल के लिए परीक्षण</p> <p>A4 : Drop test ड्रॉप टेस्ट</p>	2.0	0.00
----	----	--	-----	------

35	35	<p>How many number of parallel paths are in a wave wounded 6 pole DC machine? एक तरंग घायल 6 ध्रुव DC मशीन में कितने समानांतर पथ हैं?</p> <p>A1 : 2 2</p>	2.0	0.00
----	----	---	-----	------

A2 4
:
4
A3 6
:
6
A4 8
:
8

Trade Theory

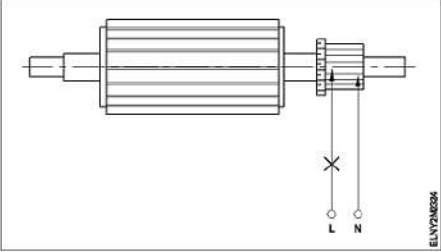
36	36	<p>What is the name of the test as shown in the figure? चित्र में दिखाए गए परीक्षण का नाम क्या है?</p>  <p>A1 Open circuit test : ओपन सर्किट परीक्षण A2 Shorted commutator test : शॉर्टेड कम्यूटेटर परीक्षण A3 Grounded commutator test : ग्राउंडेड कम्यूटेटर परीक्षण A4 Drop test : ड्रॉप परीक्षण</p>	2.0	0.00
----	----	---	-----	------

Trade Theory

37	37	<p>What is the name of the winding if the end lead of coil 1 is connected to the beginning lead of the adjacent coil 2 through the commutator segment? यदि कॉइल 1 का अंतिम लीड कम्यूटेटर सेगमेंट के माध्यम से एडजस्ट कॉइल 2 के शुरुआती लीड से जुड़ा है तो वाइंडिंग का नाम क्या है?</p> <p>A1 Simplex lap winding : सिम्प्लेक्स लैप वाइंडिंग A2 Duplex lap winding : डुप्लेक्स लैप वाइंडिंग A3 Simplex wave winding : सिम्प्लेक्स वेव वाइंडिंग A4 Duplex wave winding : डुप्लेक्स वेव वाइंडिंग</p>	2.0	0.00
----	----	---	-----	------

Trade Theory

38	38	<p>What is the name of the folded edges of the slot liner? स्लॉट लाइनर के मुड़े हुए किनारों का नाम क्या है?</p> <p>A1 Overhang insulation : ओवरहॉंग इन्सुलेशन A2 Coil separator : कुंडल विभाजक A3 Shaft insulation : शाफ्ट इन्सुलेशन A4 Cuffing : कफिंग</p>	2.0	0.00
----	----	---	-----	------

Workshop Calculation and Science

39	39	What is the expanded form of S.P? एस.पी. (S.P) का विस्तृत रूप क्या है?	2.0	0.00
		A1 Selected Price : Selected Price		
		A2 Special Price : Special Price		
		A3 Selling Price : Selling Price		
		A4 Super Price : Super Price		

Workshop Calculation and Science

40	40	What is denoted as 'I'? आई (I) किसको निरूपित करता है?	2.0	0.00
		A1 Principal : प्रिंसिपल		
		A2 Interest : इंटेरेस्ट		
		A3 Rate : रेट		
		A4 Year : ईयर		

Workshop Calculation and Science

41	41	How the 'Principal' is denoted in simple interest calculation? साधारण ब्याज में प्रिंसिपल को किस तरह से निरूपित किया जाता है?	2.0	0.00
		A1 'P' : 'P'		
		A2 'T' : 'T'		
		A3 'R' : 'R'		
		A4 'n' : 'n'		

Workshop Calculation and Science

42	42	How the years is denoted in simple interest calculations? साधारण ब्याज में साल को कैसे दर्शाया जाता है?	2.0	0.00
		A1 P : P		
		A2 I : I		
		A3 n : n		
		A4 r : r		

Workshop Calculation and Science

43	43	What is the term used for the method of calculating various quantities and expenditure on a particular job or process? किसी विशिष्ट कार्य या प्रक्रिया में विभिन्न मात्राओं और व्यय की गणना करने की विधि के लिए प्रयोग में ली जाने वाली शब्दावली क्या है?	2.0	0.00
----	----	--	-----	------

		A1 : Estimation : अंकलन		
		A2 : Drawing : चित्रकला		
		A3 : Specification : विवरण		
		A4 : Plan : योजना		



Workshop Calculation and Science

44	44	What is the name of a booklet, the rates of various terms are indicated? कौन-सा प्राधिकरण दरों के अनुसूची को प्रकाशित करता है?	2.0	0.00
		A1 : Price bank : व्यक्तिगत		
		A2 : Price bunch : निगम से संबंधित (कॉर्पोरेट)		
		A3 : Price tag : पार्टनरशिप फर्म		
		A4 : Price catalogue : सरकारी विभाग		

Engineering Drawing

45	45	Which is protective device? सुरक्षात्मक उपकरण कौन सा है?	2.0	0.00
		A1 : Fuse : फ्यूज		
		A2 : Resistor : रेसिस्टर		
		A3 : Magnet : मैग्नेट		
		A4 : Capacitor : कैपसिटर		

Engineering Drawing

46	46	Choose the symbol for main fuse board without switches (P). बिना स्विच (P) के मुख्य फ्यूज बोर्ड के लिए चिन्ह चुनें।	2.0	0.00
		A1 : 		
		A2 : 		
		A3 :		

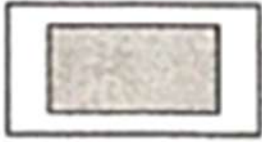

A4
:



Engineering Drawing

47 47 Identify the symbol used for microphone (general) in electrical and electronic circuits. 2.0 0.00

इलेक्ट्रिकल और इलेक्ट्रॉनिक सर्किट में माइक्रोफोन (सामान्य) के लिए उपयोग किए जाने वाले प्रतीक को पहचान करें।

A1
:

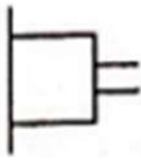

A2
:



A3
:

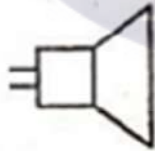

A4
:



Engineering Drawing

48 48 Identify the symbol for direct and alternating current. 2.0 0.00

प्रत्यक्ष और प्रत्यावर्ती करंट के लिए प्रतीक की पहचान करें

A1
:



A2
:



A3
:

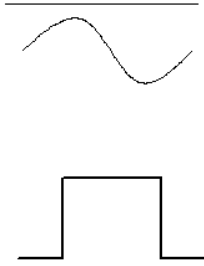

A4
:

Engineering Drawing

49

49

Which is the single pole MCB?
सिंगल पोल MCB कौन सा है?

2.0

0.00

A1
:



A2
:



A3
:





A4
:

SAMPLE QUESTION PAPER SET 3

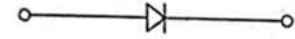
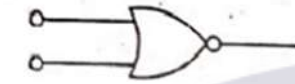

Engineering Drawing

50	50	<p>Which is the NOT gate in the following picture? निम्न चित्र में NOT गेट कौन सा है?</p> <p>A1 :</p>  <p>A2 :</p>  <p>A3 :</p>  <p>A4 :</p> 	2.0	0.00
----	----	---	-----	------

Employability Skills

51	51	<p>Which of the following are some informal situations within the workplace? निम्नलिखित में से कौन सी वर्कप्लेस के भीतर कुछ इनफॉर्मल स्थितियाँ हैं?</p> <p>A1 Working with files : फ़ाइलों के साथ कार्य करना</p> <p>A2 Working with a desk top : डेस्क टॉप के साथ कार्य करना</p> <p>A3 Working in a laptop : लैपटॉप पर काम करना</p> <p>A4 Having a meal in the office canteen : ऑफिस कैटीन में भोजन करना</p>	2.0	0.00
----	----	--	-----	------

Employability Skills

52	52	<p>What are some advantages of informal communication at the workplace? वर्कप्लेस पर इनफॉर्मल कम्युनिकेशन के क्या लाभ हैं?</p> <p>A1 Helps people work together better : लोगों को एक साथ मिलकर बेहतर ढंग से काम करने में मदद मिलती है</p> <p>A2 Makes things more official at work : कार्यस्थल पर चीज़ों को और अधिक आधिकारिक बनाता है</p> <p>A3 Creates a strict environment at work : कार्यस्थल पर सख्त वातावरण बनाता है</p> <p>A4 Makes people talk less : लोगों को कम बात करने देता है</p>	2.0	0.00
----	----	---	-----	------

Employability Skills				
53	53	<p>One of the informations in an informal conversation with a co-worker is _____ किसी को-वर्कर के साथ इनफॉर्मल कन्वर्सेशन में दी गई जानकारी में से एक है _____</p> <p>A1 : asking about their roles in the company. कंपनी में उनकी भूमिकाओं के बारे में पूछना</p> <p>A2 : asking about their house. उनके घर के बारे में पूछना</p> <p>A3 : asking about their experience. उनके अनुभव के बारे में पूछना</p> <p>A4 : asking about the office timing. ऑफिस टाइमिंग के बारे में पूछना</p>	2.0	0.00
Employability Skills				
54	54	<p>If a co-worker asks for a support with a task, proper way of responding is _____ यदि कोई सहकर्मी किसी कार्य के लिए सहायता मांगता है, तो प्रतिक्रिया देने का उचित तरीका _____ है</p> <p>A1 : ask, you don't even know this much? 'पूछो, तुम्हें इतना भी नहीं पता?</p> <p>A2 : i am too busy right now. "मैं इस समय बहुत व्यस्त हूँ।</p> <p>A3 : sure, I can help. What do you need? ज़रूर, मैं मदद कर सकता हूँ। आपको किस चीज़ की जरूरत है?</p> <p>A4 : send a formal request via email. ईमेल के माध्यम से एक औपचारिक अनुरोध रिक्वेस्ट भेजना</p>	2.0	0.00
Employability Skills				
55	55	<p>What is workplace etiquette? "कार्यस्थल पर शिष्टाचार(एटिकेट) क्या है?</p> <p>A1 : Everyday manners outside of work काम के बाहर रोजमर्रा के शिष्टाचार</p> <p>A2 : Proper behaviour and workplace professionalism उचित व्यवहार और कार्यस्थल व्यावसायिकता (प्रोफेशनलिज्म)</p> <p>A3 : Casual behaviour with colleagues सहकर्मियों के साथ अनौपचारिक(कैजुअल) व्यवहार</p> <p>A4 : Gossiping गॉसिपिंग</p>	2.0	0.00
Employability Skills				
56	56	<p>Which of the following is considered as appropriate workplace behaviour? निम्नलिखित में से किसे कार्यस्थल पर उचित व्यवहार माना जाता है?</p> <p>A1 : Being late to work regularly नियमित रूप से काम करने में देर होना</p> <p>A2 : Interrupting others during meetings मीटिंग के दौरान दूसरों को बीच में रोकना</p> <p>A3 : Talking loudly on the phone फोन पर ऊंची आवाज में बात करना</p> <p>A4 : Maintaining a clean workspace स्वच्छ कार्यस्थल बनाए रखना</p>	2.0	0.00
Employability Skills				
57	57	<p>One of the good workplace skills is _____</p>	2.0	0.00

		अच्छे कार्यस्थल कौशलों में से एक है _____		
		A1 : Maintain a clean workspace. कार्यस्थल को साफ़-सुथरा रखना		
		A2 : Speak louder in phone. फोन पर ऊंची आवाज में बात करना		
		A3 : Tap repeatedly on the desk. डेस्क पर बार-बार टैप करना		
		A4 : Not reaching office on time. समय पर ऑफिस नहीं पहुंचना		
Employability Skills				
58	58	Which of the following actions in a official meeting show appropriate workplace etiquette? किसी ऑफिशियल मीटिंग में निम्नलिखित में से कौन सा कार्य कार्यस्थल पर उचित शिष्टाचार दर्शाता है?	2.0	0.00
		A1 : Checking phone and respond to messages फोन की जाँच करना और मैसेज का उत्तर देना		
		A2 : Chatting with coworkers को-वर्कर्स के साथ बातचीत करना		
		A3 : Interrupt the speaker in meeting मीटिंग में स्पीकर को बीच में रोकना		
		A4 : Keeping the phone on silent mode and actively participate in the discussion फोन को साइलेंट मोड पर रखना और डिस्कशन में सक्रिय रूप से भाग लेना		
Employability Skills				
59	59	If coworkers are gossiping about another coworker what you should do? यदि सहकर्मी(कोवर्कर्स) किसी अन्य सहकर्मी के बारे में गॉसिप कर रहे हैं तो आपको क्या करना चाहिए?	2.0	0.00
		A1 : Feel that gossiping is inappropriate workplace behaviour फील करना चाहिए कि गॉसिप करना कार्यस्थल पर अनुचित व्यवहार है		
		A2 : Join the conversation and continue कन्वर्सेशन में शामिल होना और जारी रखना चाहिए		
		A3 : Tell another coworker about the gossip किसी अन्य सहकर्मी को गॉसिप के बारे में बताना चाहिए		
		A4 : Listen to the gossip गॉसिप सुनना चाहिए		
Employability Skills				
60	60	Which of the following statements shows good teamwork? निम्नलिखित में से कौन सा कथन अच्छी टीम वर्क को दर्शाता है?	2.0	0.00
		A1 : Keeping all ideas to yourself सारे विचार अपने तक ही सीमित रखना		
		A2 : Criticizing teammates' efforts टीम के साथियों के प्रयासों की आलोचना करना		
		A3 : Working together towards a common goal एक समान लक्ष्य की दिशा में मिलकर काम करना		
		A4 : Ignoring others' ideas and opinions दूसरों के विचारों और राय को नजरअंदाज करना		
Employability Skills				
61	61	Which of the following is required for teamwork? टीम वर्क के लिए निम्नलिखित में से क्या आवश्यक है?	2.0	0.00

		A1 : Proper communication उचित कम््युनिकेशन		
		A2 : Money पैसा		
		A3 : Conflict and Argument कन्फ्लिक्ट और आर्गुमेंट		
		A4 : Easy tasks आसान टास्क		
Employability Skills				
62	62	While working on a project with other teammates, which of these make as a good team player? टीम के अन्य साथियों के साथ किसी प्रोजेक्ट पर काम करते समय, इनमें से कौन एक अच्छा टीम प्लेयर बनता है?	2.0	0.00
		A1 : Getting angry when others don't listen जब दूसरे लोग आपकी बात नहीं सुनते तो गुस्सा आना		
		A2 : Sharing ideas to help the team work faster टीम को तेजी से काम करने में मदद करने के लिए आइडियाज शेयर करना		
		A3 : Thinking we never make a mistake यह सोचना कि हम कभी गलती नहीं करते		
		A4 : Not listening to teammates ideas and opinions टीम के साथियों के आइडियाज और ओपिनियन को न सुनना		
Employability Skills				
63	63	Your team has completed a challenging project successfully. How should you celebrate the success? आपकी टीम ने एक चुनौतीपूर्ण प्रोजेक्ट सफलतापूर्वक पूरा किया है। आपको सफलता का जश्न कैसे मनाना चाहिए?	2.0	0.00
		A1 : Say you did everything and don't praise others "यह कहना चाहिए कि तुमने सब कुछ किया और दूसरों की प्रशंसा नहीं करना चाहिए		
		A2 : Blame the group for any errors किसी भी एरर के लिए समूह को दोषी ठहरना चाहिए		
		A3 : Don't celebrate and start the next job सेलिब्रेट न करें और अगला काम स्टार्ट कर देना चाहिए		
		A4 : Thank everyone in your group for helping मदद करने के लिए अपने समूह के सभी लोगों को धन्यवाद करना चाहिए		
Employability Skills				
64	64	If a teammate is struggling to complete their assigned task, what should you do? यदि टीम का कोई साथी अपना निर्धारित कार्य पूरा करने में संघर्ष कर रहा है, तो आपको क्या करना चाहिए?	2.0	0.00
		A1 : Ignore their struggle and focus on your own tasks उनके संघर्ष को नजरअंदाज करके और अपने कार्यों पर ध्यान केंद्रित करना चाहिए		
		A2 : Offer to help and support them to complete their task उनके टास्क को पूरा करने के लिए उन्हें हेल्प और सपोर्ट ऑफर करना चाहिए		
		A3 : Criticize them for not being efficient कार्यकुशल न होने के कारण उनकी आलोचना करनी चाहिए		
		A4 : Complain to the superior about their lack of contribution उनके योगदान की कमी के बारे में सुपीरियर से कम्प्लेन करना चाहिए		
Employability Skills				
65	65	_____ is influenced by rapid change in technology प्रौद्योगिकी में तेजी से बदलाव से प्रभावित है	2.0	0.00
		A1 : Future of work		

		<p>कार्य का भविष्य</p> <p>A2 : Nature of work</p> <p>काम की प्रकृति</p> <p>A3 : Workforce</p> <p>कार्यबल</p> <p>A4 : Working capital</p> <p>कार्यशील पूंजी</p>		
Employability Skills				
66	66	<p>Ways in which you can improve your technology Skills? आप किन तरीकों से अपनी टेक्नोलॉजी स्किल में सुधार कर सकते हैं?</p> <p>A1 : Handwork</p> <p>हस्तकला</p> <p>A2 : Reading books</p> <p>किताबें पढ़ना</p> <p>A3 : Social service</p> <p>सामाजिक सेवा</p> <p>A4 : Social media, Online digital tools</p> <p>सोशल मीडिया, ऑनलाइन डिजिटल उपकरण</p>	2.0	0.00
Employability Skills				
67	67	<p>"Gig" economy is _____ "Gig" अर्थव्यवस्था है _____</p> <p>A1 : A system of work where people work in part-time</p> <p>कार्य का एक सिस्टम जहां लोग पार्ट-टाइम रूप में काम करते हैं</p> <p>A2 : Indian economy</p> <p>इंडियन इकॉनमी</p> <p>A3 : Foreign economy</p> <p>फॉरेन इकॉनमी</p> <p>A4 : Regular job</p> <p>रेगुलर जॉब</p>	2.0	0.00
Employability Skills				
68	68	<p>_____ are a great way for gig workers to find jobs. _____ गिग श्रमिकों के लिए नौकरी खोजने का एक शानदार तरीका है।</p> <p>A1 : Employment exchange</p> <p>रोजगार कार्यालय</p> <p>A2 : Online platforms and Apps</p> <p>ऑनलाइन प्लेटफॉर्म और ऐप्स</p> <p>A3 : Employment news paper</p> <p>रोजगार समाचार पत्र</p> <p>A4 : Placement cell</p> <p>प्लेसमेंट सेल</p>	2.0	0.00
Employability Skills				
69	69	<p>Which among the following is self-employment idea? निम्नलिखित में से कौन सा एक स्व-रोजगार विचार है?</p> <p>A1 : Freelance tailoring Service</p> <p>फ्रीलान्स टेलरिंग सर्विस</p>	2.0	0.00

		<p>A2 Boutique owner : बुटीक ओनर</p> <p>A3 Home catering service : होम कैटरिंग सर्विस</p> <p>A4 All the options : सभी विकल्प</p>		
Employability Skills				
70	70	<p>Migration of work means _____ काम के स्थानान्तरण का अर्थ है _____</p> <p>A1 shifting the industry : उद्योग को स्थानांतरित करना</p> <p>A2 going to a different place to find a job : नौकरी ढूँढने के लिए किसी दूसरे स्थान पर जाना</p> <p>A3 shifting of profession : पेशे का स्थानांतरण</p> <p>A4 working in different shifts : अलग-अलग शिफ्ट में काम करना</p>	2.0	0.00
Employability Skills				
71	71	<p>Important factors to think about before migrating _____ प्रवास करने से पहले विचार करने योग्य महत्वपूर्ण कारक _____</p> <p>A1 easy job : आसान कार्य</p> <p>A2 tourist place : पर्यटन स्थल</p> <p>A3 cost of living : जीवन यापन की लागत</p> <p>A4 freedom : स्वतंत्रता</p>	2.0	0.00
Employability Skills				
72	72	<p>Skill India Digital is _____ स्किल इंडिया डिजिटल _____ है</p> <p>A1 a digital Movie : एक डिजिटल मूवी</p> <p>A2 a platform for learning and career resource : सीखने और करियर संसाधन के लिए एक मंच</p> <p>A3 central govt. office : केंद्र सरकार कार्यालय</p> <p>A4 name of a trade : ट्रेड का नाम</p>	2.0	0.00
Employability Skills				
73	73	<p>Create a digital CV and share it with a QR code is _____ एक डिजिटल CV बनाना और उसे QR कोड के साथ साझा करना _____ है</p> <p>A1 your digital identity : आपकी डिजिटल पहचान</p> <p>A2 digital marketing : digital marketing</p>	2.0	0.00

		डिजिटल मार्केटिंग A3 : entrepreneurship एंटरप्रेन्योरशिप A4 : interview skill इंटरव्यू स्किल		
Employability Skills				
74	74	Separating paper and plastic from bio waste before throwing them away is _____ जैव कचरे को फेंकने से पहले कागज और प्लास्टिक को अलग करना _____ है A1 : creativity क्रिएटिविटी A2 : green mindset ग्रीन मिंडसेट A3 : innovation इनोवेशन A4 : profession प्रोफेशन	2.0	0.00
Employability Skills				
75	75	Good practice for green mind set is _____ ग्रीन माइंड सेट के लिए अच्छा अभ्यास _____ है A1 : taking lot of printouts बहुत सारे प्रिंटआउट लेना A2 : using airconditioners all the time हर समय एयर कंडीशनर का उपयोग करना A3 : keep lights on all the times हर समय लाइट ऑन रखना A4 : Separate and recycle waste कचरे को अलग करें और उसका पुनर्चक्रण करें	2.0	0.00

Electrician - 2nd Year - Set 3

S.No.	Correct Answer Key
1	A3
2	A1
3	A4
4	A4
5	A4
6	A4
7	A3
8	A3
9	A3
10	A2
11	A1
12	A2
13	A1
14	A4
15	A4
16	A3
17	A4
18	A4
19	A2
20	A4
21	A4
22	A4
23	A1
24	A4
25	A4
26	A4
27	A2
28	A1
29	A3
30	A1
31	A2
32	A2
33	A4
34	A1
35	A1
36	A2
37	A1
38	A4

S.No.	Correct Answer Key
39	A3
40	A2
41	A1
42	A3
43	A1
44	A4
45	A1
46	A3
47	A4
48	A3
49	A3
50	A1
51	A4
52	A1
53	A2
54	A3
55	A2
56	A4
57	A1
58	A4
59	A1
60	A3
61	A1
62	A2
63	A4
64	A2
65	A1
66	A4
67	A1
68	A2
69	A4
70	A2
71	A3
72	A2
73	A1
74	A2
75	A4

Note:

"In case answers found to be inaccurate due to typographical error or any other reason please sent mail to qbnimigrievance@gmail.com"